

SESOTEC



Food Safety

METALLSEPARATION

LIQUISCAN

Detektion und Separation von Metallverunreinigungen in flüssigen und pastösen Produkten

Metallseparation für Fülleranwendungen

Der LIQUISCAN VF wurde speziell für den Einsatz in Pumpförderleitungen mit hohen hygienischen Anforderungen entwickelt. Er detektiert und separiert zuverlässig magnetische und nichtmagnetische Metallverunreinigungen aus flüssigen oder pastösen Produkten und bietet selbst bei Produkten mit hohen Produkteffekten sehr gute Detektionsempfindlichkeiten. Dank seiner geringen Einbaulänge und optionaler Schnellverschlüsse lässt sich der Metallseparator einfach an Vakuum-Füller und Pumpen anbauen. Verschiedene Separiereinheiten sorgen für ein Maximum an Flexibilität und eine einfache Integration in komplexe Liniensteuerungen.

Leistungsstarke Control Units

Je nach Anforderung stehen für den LIQUISCAN VF zwei verschiedene Control Units zur Auswahl: die GENIUS ONE Control Unit mit Single- oder Dual-Frequenz-Technologie für sehr gute Detektionsgenauigkeit und die INTUITY Control Unit mit Multi-Simultan-Frequenz-Technologie für höchste Detektionsperformance, ideal bei Produkten mit starken Produkteffekten.

Einfache Integration

Durch seine geringe Einbaulänge und optionale Schnellverschlüsse lässt sich der Metallseparator leicht in bestehende Rohrleitungssysteme mit und ohne Separiereinheit integrieren.

Stabiler Aufbau

Hohe Stabilität gegen elektrische Störeinflüsse durch eine massive Edelstahlausführung des Gehäuses.

Langlebiges Design

Ein stabiler, höhenverstellbarer Standfuß mit gummierten Rollen, eine seitliche Rotationsmöglichkeit der Detektionseinheit und das in optimaler Höhe bedienbare Display sorgen für maximale Anpassungsfähigkeit.

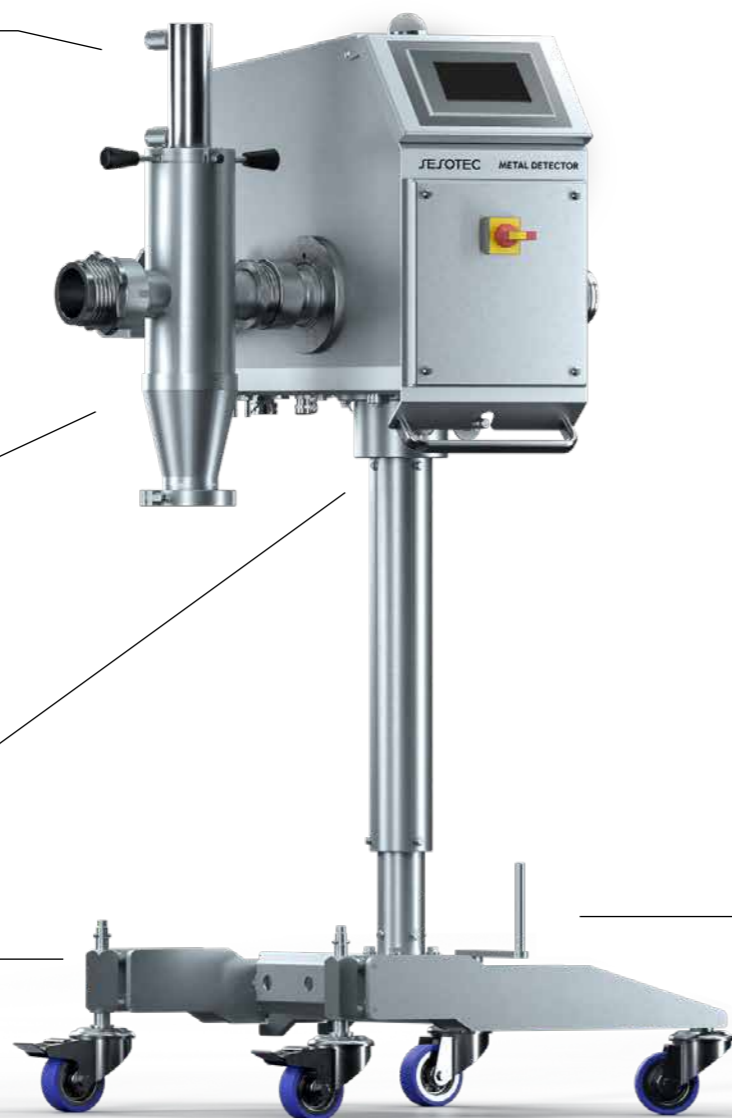

Die Weiche ist in Stellung Schlechtauslauf dargestellt.

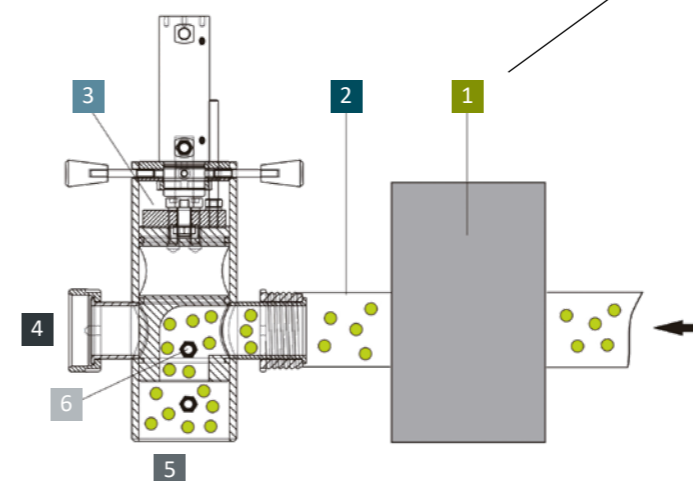

Funktionsweise

Den LIQUISCAN VF gibt es wahlweise mit drei verschiedenen Separiereinheiten. Unser Schaubild zeigt das Funktionsprinzip bei Verwendung eines Kolbenventils.

- 1 Die integrierte Detektionsspule zeichnet sich durch optimale Metallerkennung, hohe mechanische Stabilität und maximale Störsicherheit aus.
- 2 Das dickwandige Tastrohr ist hygienisch abgedichtet und für hohe Drücke geeignet.
- 3 Ausscheideweiche
- 4 Gutauslauf
- 5 Schlechtauslauf
- 6 Metallverunreinigung

Separiereinheiten für unterschiedliche Produktkonsistenzen

Verschiedene Ventile, optimal abgestimmt auf die Produkteigenschaften, garantieren eine sichere Ausschleusung von metallischen Verunreinigungen.



Kolbenventil

Für breiige, pastöse Produkte ohne große Stücke



Kugelventil

Für Produkte mit größeren Stücken, z.B. Muskelfleisch



Bogenventil

Für Suppenabfüllung und wässrige Produkte

Hohe Schutzart

Das geschlossene System mit hoher Schutzart (IP 66/69) ermöglicht eine einfache Reinigung:

- Geätzte Sicherheitshinweise und Typenschild
- Optionale Aufnahmen für Werkzeuge, Testkörper und Schläuche

Höchste

Detektionsgenauigkeit

auch bei Produkten mit starken Produkteffekten

IFS/HACCP

Konformität

für ein Maximum an Lebensmittelsicherheit

Maximale Flexibilität für diverse Applikationen

Clippen

Der Anschluss an einen Clipper ist mit oder ohne Separiereinheit möglich.

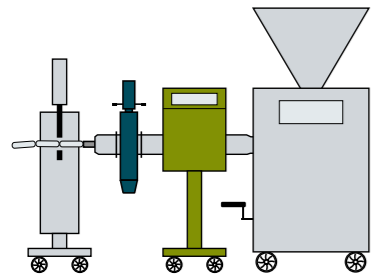

Abdrehen

Manuelles Abdrehen ist nur ohne Separiereinheit möglich, automatisches Abdrehen ist wahlweise mit oder ohne Ausscheideeinheit möglich.

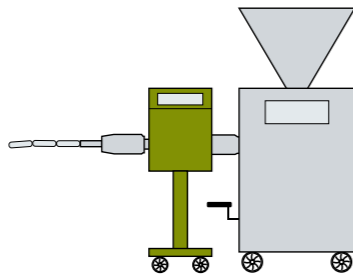

Aufhängen

Automatisches Abdrehen und Aufhängen ist mit oder ohne Separiereinheit möglich.

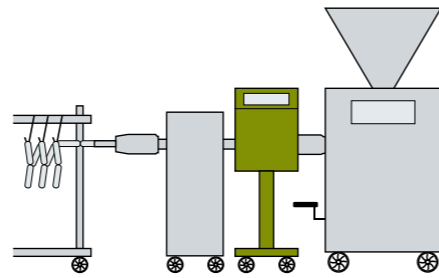

Typische Anwendungsfelder



Wurstprodukte



Hackfleischprodukte



Molkereiprodukte, wie z.B. Käse



Fischprodukte und Fischfüllungen

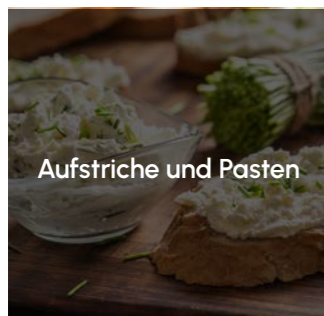

Aufstriche und Pasten

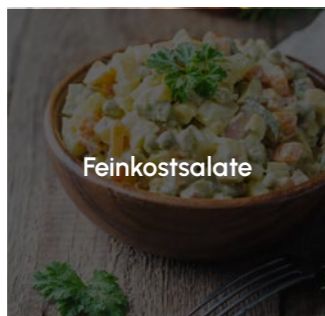

Feinkostsalate

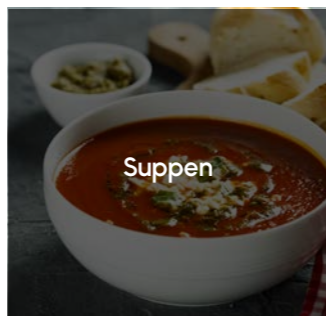

Suppen

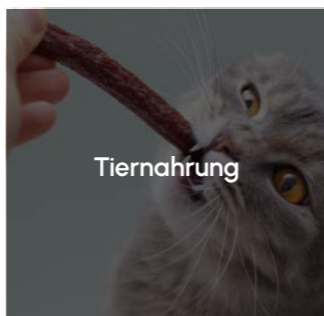

Tiernahrung

Ihre Prioritäten. Unsere Antworten.

P1 Konformität & Genauigkeit

Sehr gute Detektionsempfindlichkeiten selbst bei starken Produkteffekten durch Single-, Dual- oder Multi-Simultan-Frequenz-Technologie, automatische Produktkompensation und digitale Signalverarbeitung.

- Sichere Ausscheidung dank Druckluftüberwachung und Auswurfkontrolle (Reject Control System)
- Audit-Check: Führt durch Audit Routine und protokolliert alle Schritte, um eine Qualitätsüberwachung und optimale Rückverfolgbarkeit sicherzustellen.

P2 Sicherheit für Mensch & Produkt

Eine sichere Ausschleusung, leichte Rückverfolgbarkeit, hoher Zugriffsschutz und Datensicherheit liefern dem Verbraucher Produkte ohne Kontamination.

- Ermöglicht die Definition verschiedener Benutzergruppen mit spezifischen Zugriffsrechten.
- Hohe Stabilität durch den flexibel anpassbaren Standfuß.

P3 Einfaches Bedienkonzept

Über das 5"- bzw. 7"-Farb-Touch-Display mit intuitiver Menüführung konfigurieren Sie unsere Anlagen einfach und schnell für verschiedene Anwendungen. Bedienungsfehler sind so gut wie ausgeschlossen.

- Einfache Auto-Learn-Funktion und Produktspeicher für bis zu 300 (500) Produkte.
- Schnellzugriff auf wichtige Systemfunktionen durch Anzeige auf dem Startbildschirm

P4 Durchdachtes Hygienekonzept

Das robuste und hygienische Gehäuse ermöglicht eine problemlose Reinigung und gewährleistet einen sicheren Wasserablauf durch schiefe Ebenen.

- Vollständig aus Edelstahl und lebensmitteltauglichen Kunststoffen (EG 1935/2004) gefertigt – ohne Schmutzkanten.
- Die Materialien sind für wiederholt, intensive Reinigung geeignet und verfügen über eine hohe Schutzart samt Displayabdeckung für Nassreinigung (IP66/69).

P5 Effizienz in allen Bereichen

Durch angepasste Ausscheidesysteme und hohe Störsicherheit werden Fehlauflösungen vermieden und die Profitabilität gesteigert.

- Unterschiedliche Ventile für flüssige, pastöse und stückige Produkte
- Verschiedene Datenschnittstellen ermöglichen eine direkte Kommunikation zur Minimierung der Ausschussmenge. Eine einfache Anbindung an Pumpen und Abfüllanlagen ist über optionale Anschlüsse möglich.

P6 Verlässlicher, schneller Service

Mit Garantieleistungen, Vor-Ort- und Remote Service sowie gezielten Schulungen unterstützen wir Sie für einen reibungslosen Betrieb.

- Verschleiß- und Ersatzteilkpaket für eine schnelle Fortsetzung der Produktion, inklusive mindestens 10 Jahre Garantie auf Ersatzteilverfügbarkeit.
- Remote-Service über die TeamViewer-App sowie kundenspezifische Schulungen für Bedienung, Service und Wartung.

LIQUISCAN VF GO

Das Standardmodell mit sehr guter Detektionsgenauigkeit

2.0
mm

Detektion*

IP
69

Schutzart

Single
oder Dual

Frequenz

Konstante Überwachung

Eine Lampe mit vierfarbige LED-Signalleuchte und Hupe zeigt den aktuellen Betriebszustand des Gerätes an.

Hygienischer Aufbau

Eine Abdeckung über der Bedieneinheit schützt den LIQUISCAN VF vor Verunreinigungen.

Robustes Design

Das Gehäuse aus massivem Edelstahl bietet eine hohe Stabilität gegen mechanische und elektromagnetische Störeinflüsse. Das Gerät ist für kurze Rüstzeiten bei wechselnden Anwendungen designt.

Optional erhältlich

Auf Wunsch wird im Standfuß eine Halterung für eine E2-Kiste für das Ausschleusegut integriert. Optional auch mit abschließbarem Deckel.



*Detektion Edelstahl mit Produkt

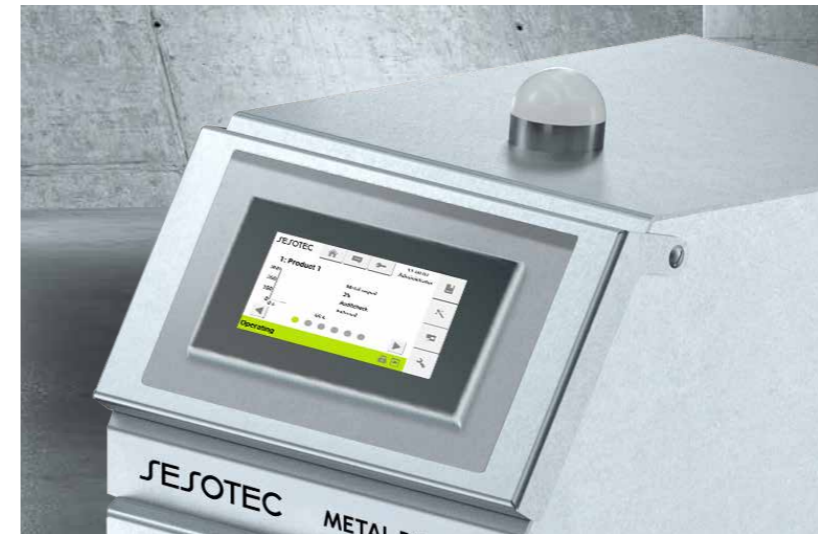

Für flüssige und pastöse
Produkte in
Fülleranwendungen

Kostenlose Beratung

<https://www.sesotec.com/emea/de/kontaktformular>



GENIUS ONE Control Unit

- Neue Bedienoberfläche mit Touch-Display für einfachste Bedienung
- Schnelleres Einlernen, weniger Fehlbedienungen und kurze Bedienzeiten
- Kosten- und Zeiteinsparung durch effektive Bedien- und Servicefunktionen
- IOT-ready: USB-Anschluss und integrierte Ethernet-Schnittstelle für einfachen Datentransfer

Optionale Schnittstellen und Protokolle

- Insight.360: Einbindung von Geräten in das Firmennetzwerk via OPC UA, Möglichkeit der Visualisierung über Insight.WEB
- COMGateway.Embedded: Einbindung von Geräten in das Firmennetzwerk via OPC UA, SSTProt, MQTT oder REST API
- PROFIBUS: Datenaustausch über Bus System

Effizienter Audit-Check



Für eine vereinfachte Funktionsprüfung befindet sich am Gerät eine Öffnung zur Einführung von Flexsticks mit Testkörpern aus Eisen, Edelstahl und Nichteisen.



Optional erhältlich:
Inline-Testvorrichtung für IFS-konformen Test im Produktstrom.

NEU: optimierter Standfuß für maximale Flexibilität und hohe Stabilität

- Stabile Pendelachse zum Ausgleich von Bodenunebenheiten oder Gefällen
- Gummierte Rollen für optimale Rolleigenschaften
- Waagrecht und senkrecht einfach verstellbar
- Kann durch geringe Bauhöhe unter vor- und nachgeschaltete Geräte verschiedener Hersteller geschoben werden
- Detektionseinheit ist verdrehbar zum Standfuß. So werden Kollisionen mit anderen Gerätefüßen vermieden
- Flexibilität durch dreidimensional anpassbares Fahrwerk und kurze Einbaulänge

LIQUISCAN VF IC

Das Premiummodell für beste Detektionsgenauigkeit

1.5
mm

Detektion*

IP
66/69

Schutzart

Multi-
simul-
taneous

Frequenz

Multi-Simultan-Frequenz-Technologie

INTUITY verwendet je nach Produkteigenschaften eine Kombination von zwei Frequenzen und wendet diese simultan auf das zu untersuchende Produkt an. Jedes Produkt hinterlässt einen „digitalen Fingerabdruck“ (Produkteffekt). Eine Metall-Auslöseschwelle (Hüllkurve) wird um diese Punkte errechnet und hinterlegt. Alle Signale außerhalb dieser Schwelle werden automatisch als Metall erkannt. Signale innerhalb der Schwelle werden dem Produkteffekt zugeordnet. Mithilfe dieser Technologie wird der Produkteffekt wesentlich besser kompensiert und dadurch eine sehr hohe Detektionsgenauigkeit und ein verringertes Risiko für Fehlausschleusungen erreicht.

Signalvisualisierung mit Detektionsschwelle

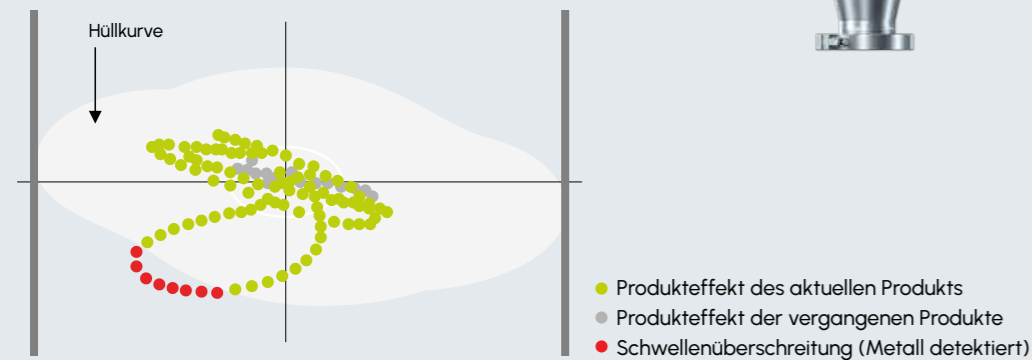

Auto Tracking

Das dynamische Auto Tracking ermöglicht eine intelligente Nachführung der Produktkompensationsparameter bei wechselnden Produkteigenschaften, z.B. bei veränderter Rezeptur oder Temperatur.



*Detektion Edelstahl mit Produkt



Für flüssige und pastöse
Produkte in
Fülleranwendungen

Kostenlose Beratung

<https://www.sesotec.com/emea/de/kontaktformular>



INTUITY Control Unit

- Intuitive Bedienoberfläche mit 7"-Farb-Touch-Display
- Schnellzugriff auf wichtige Systemfunktionen durch konfigurierbare Startbildschirme
- Permanente Eigenüberwachung aller wichtigen Systemfunktionen
- Einfacher Einrichtvorgang durch menügeführte Assistenten
- Übersichtliche Darstellung sämtlicher Betriebsmeldungen und Systemzustände
- IOT-ready: USB-Anschluss und integrierte Ethernet-Schnittstelle für einfachen Datentransfer

Empfindlichkeitsprognose

Die Software gibt nach dem Einlernvorgang automatisch das am besten geeignete Inspection Level (IL) mit dazugehörigen Empfindlichkeiten für Eisen, Edelstahl und Nichteisenmetalle an. Das IL mit den prognostizierten Empfindlichkeiten, die am besten die Kundenanforderungen erfüllen, kann anschließend ausgewählt werden.

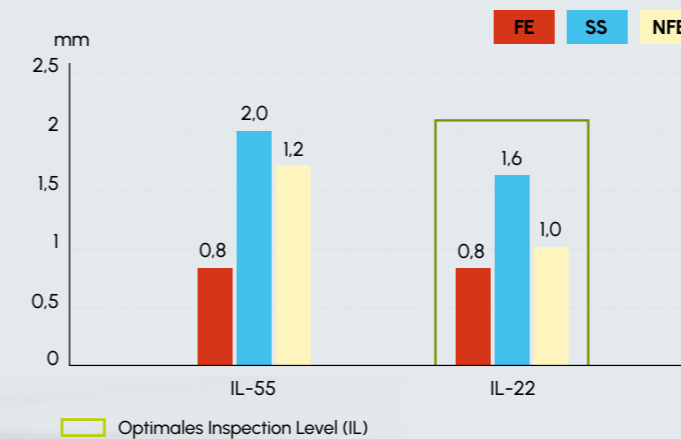

Checkpoints

Checkpoints dienen der Wiederherstellung von Produktparametern. Sie erlauben im Zuge der Qualitätssicherung einen Vergleich zwischen den aktuellen und zuvor gesicherten Produkteinstellungen. So ist es möglich, einzelne Produkte zu rekonstruieren.

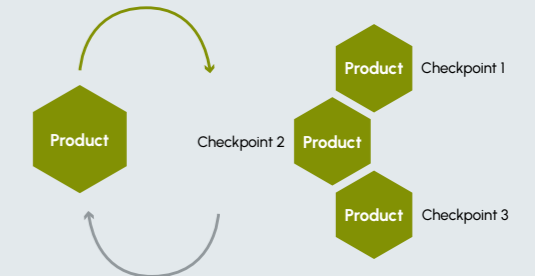

Statistikauswertungen

Verschiedene Statistikauswertungen möglich



Compliance Paket

Unser Compliance Softwarepaket besteht aus den Funktionen:

- 1.** Audit check: führt mithilfe eines Ablaufassistenten durch die Auditroutine und protokolliert alle Schritte.
- 2.** Empfindlichkeitsprognose: ermöglicht eine automatische Bestimmung der Detektionsempfindlichkeit verschiedener Fremdkörper.
- 3.** Compliance Mode: kann die Empfindlichkeit auf Werks- oder Audit-Standards setzen, um compliant zu produzieren.
- 4.** Integrated Compliance Monitoring: sorgt dafür, dass die aktuellen Empfindlichkeiten in festgelegten Zeitintervallen fortlaufend überprüft werden.



Schritt 1: Eigenüberwachung der Detektionseinheit von Metallseparatoren

Das ICM überwacht den Detektor, indem es ein Vierkanalsignal in die Signalkette einspeist, das während des Einlernprozesses speziell auf das zu prüfende Produkt abgestimmt wird. Dieses Signal wird in kurzen Intervallen übertragen und bestimmt so den Zustand der Maschine.

Schritt 2: Compliance Mode

Das ICM erzeugt eine Alarmbedingung, um die Nichteinhaltung zu melden, wenn die Erkennungsprognose den Wert des Konformitätsmodus überschreitet. In diesem Fall wird die Produktionslinie automatisch angehalten. Alle Ergebnisse und Vorkommnisse werden im Logbuch protokolliert und mit einem Zeitstempel versehen.

- 5.** Integrated Validation Process: The machine includes an integrated multi-step process for simplified validation of products.

Der Integrated Validation Process (IVP) ist ein Dokumentationswerkzeug und erbringt den Nachweis, dass die gewünschten Qualitätsziele für das jeweilige Produkt erreicht werden. Das Ziel bzw. Ergebnis des Integrated Validation Process ist ein von Sesotec erstelltes Zertifikat mit den Validierungsergebnissen.

Vorteile für den Kunden

- Einhaltung der Lebensmittelsicherheitsstandards
- Einsparung von Arbeitszeit, Verpackung und Produktabfall
- Steigerung der Produktionseffizienz
- Steigerung der Produktqualität
- Reduzierung des Risikos mangelhafter Qualitätskontrollen und Aufzeichnungen

THiNK – Metaldetektion mit künstlicher Intelligenz

Die THiNK Software ist eine Zusatzoption für Produkte mit sehr hohen Produkteffekten. THiNK ist in der Lage, den Produkteffekt nahezu vollständig auszublenden, erhöht damit die Detektionsempfindlichkeit und reduziert Fehlausschlüssen. Die Software basiert auf künstlicher Intelligenz und zieht selbstständig Schlüsse aus großen Datenmengen.

Multi-Simultan-Frequenz

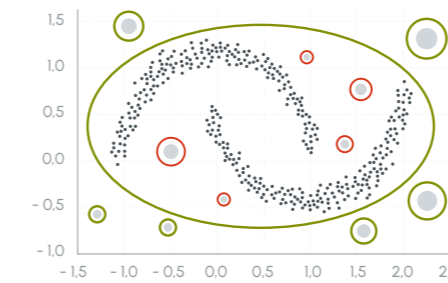

THiNK Technologie

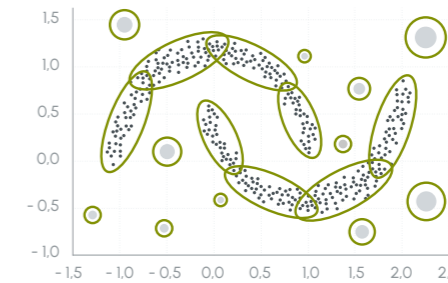

● Produkteffekt ○ Erkennungsschwelle ● Metall-Fremdkörper (erkannt) ● Metall-Fremdkörper (nicht erkannt)

- Jedes Produkt hinterlässt einen „digitalen Fingerabdruck“
- Eine Metall-Auslöseschwelle wird um diese Punkte errechnet und hinterlegt
- Innerhalb der Schwelle werden die Signale dem Produkteffekt zugeordnet, außerhalb als Metall erkannt

- Multidimensionale KI-Algorithmen errechnen die Detektionsschwelle mit jedem Produkt genauer und stabiler
- Durch KI-Modelle entstehen somit mehrere Detektionsschwellen
- Die Detektionsempfindlichkeit wird so erheblich erhöht und Fehlausschlüssen reduziert

THiNK about it ...

THiNK wurde speziell für die INTUITY entwickelt. Für die intelligente Software sind verschiedene Lizenz-Modelle möglich. Sprechen Sie uns bei Interesse gern jederzeit an.

THiNK Auto-Tracking

Über diese Funktion werden Produktionsdaten und Parameter gesammelt, welche in die KI-Modellbildung einfließen. Das Modell wird kontinuierlich der Produktion angepasst. Somit wird eine zuverlässige Produktion bei maximaler Detektionsperformance sichergestellt.

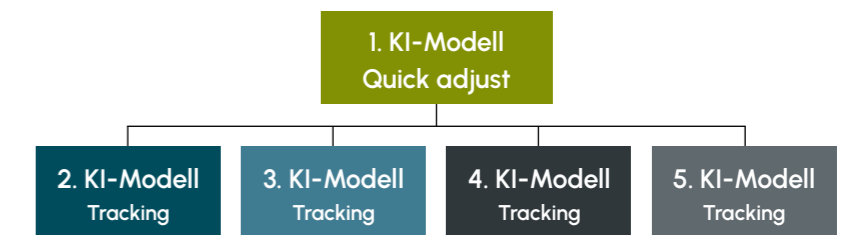

Vorteile für den Kunden

- Mehr Sicherheit vor Produktrückrufen
- Weniger Verschwendung von Lebensmitteln
- Steigerung der Produktionseffizienz
- Steigerung der Produktqualität
- Höhere Profitabilität
- Sichere Detektion bei Produkten mit hohen Produkteffekten

LIQUISCAN PL GO

Das Standardmodell für gepumpte Produkte

2.2
mm

Detektion*

IP
66/69

Schutzart

Single
oder Dual

Frequenz

Konstante Überwachung

Eine Signalkombination aus vier Leuchten und einer Hupe zeigt den aktuellen Betriebszustand des Gerätes an.

Auto-Learn Funktion

Auto-Learn Funktion oder manuelle Produktkompensation zur optimalen Anpassung an die Eigenleitfähigkeit des zu untersuchenden Produktes.

Robustes Design

Das Gehäuse aus massivem Edelstahl bietet eine hohe Stabilität gegen mechanische und elektromagnetische Störeinflüsse. Das Gerät ist für kurze Rüstzeiten bei wechselnden Anwendungen designt.

Einfache Integration

Mit Schnellverschlüssen in Rohrleitungssysteme bis 100 mm Nennweite sowie einem optional waagrecht und senkrecht einfach verstellbarem Standfuß.

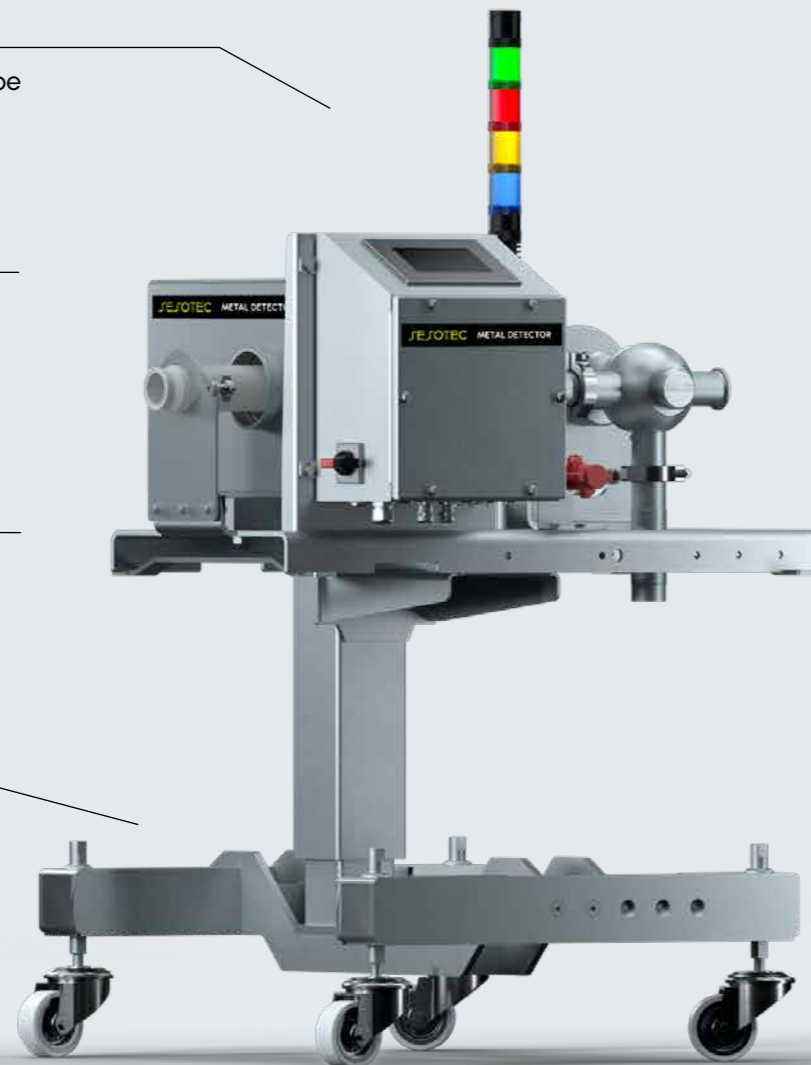

Für flüssige und pastöse
Produkte in
Pumpförderleitungen

Kostenlose Beratung

<https://www.sesotec.com/emea/de/kontaktformular>



GENIUS ONE Control Unit

- Neue Bedienoberfläche mit Touch-Display für einfachste Bedienung
- Schnelleres Einlernen, weniger Fehlbedienungen und kurze Bedienzeiten
- Kosten- und Zeiteinsparung durch effektive Bedien- und Servicefunktionen
- IOT-ready: USB und Ethernet Schnittstelle on board, nach außen geführte Hardware-Anschlüsse über Connect Paket optional verfügbar

Effizienter Audit-Check



Für eine vereinfachte Funktionsprüfung befindet sich am Gerät eine Öffnung zwischen Tastrohr und Spule zur Einführung von Flexsticks mit Testkörpern aus Eisen, Edelstahl und Nichteisen.

Optionale Schnittstellen und Protokolle

- Insight.360: Einbindung von Geräten in das Firmennetzwerk via OPC UA, Möglichkeit der Visualisierung über Insight.WEB
- COMGateway.Embedded: Einbindung von Geräten in das Firmennetzwerk via OPC UA, SFTP, MQTT oder REST API
- PROFIBUS: Datenaustausch über Bus System
- PROFINET: Echtzeit Datenübertragung über TCP/IP
- USB und Ethernet Schnittstelle (Connect Paket)

Optional: Automatisches Funktionstest-Modul

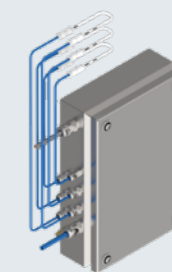

Zusätzliche Sicherheit bietet Ihnen das neue, optionale Funktionstest-Modul, mit dem eine laufende Funktionsprüfung ohne Zusatzaufwand möglich wird. *

- Automatische Funktionsüberprüfung: Pneumatikschlauch zwischen Spule und Tastrohr, in dem sich ein Testkörper per Druckluft durch die Spule bewegen lässt
- Zeit- und Kostenersparnis durch Entfall des manuellen Funktionstests mit dem Flexstick
- Kein Risiko der Produktkontamination während der Tests

*Detektion Edelstahl mit Produkt bei einer Nennweite von 40 mm

*Applikationsabhängig wegen Nennweite und Temperaturen



Für flüssige und pastöse
Produkte in
Fülleranwendungen

Kostenlose Beratung

<https://www.sesotec.com/emea/de/kontaktformular>



Für flüssige und pastöse
Produkte in
Pumpförderleitungen

Kostenlose Beratung

<https://www.sesotec.com/emea/de/kontaktformular>



Technische Daten LIQUISCAN VF IC / GO

Typenbezeichnung	Tastrohr-Nennweite Ø NW	Einbaulänge EL	Gewicht (kg)
LIQUISCAN VF GO/IC	54 mm	235+L	115
Lieferumfang	Kompakteinheit mit integrierter Detektionsspule und Control Unit GENIUS ONE bzw. INTUITY inklusive Schutzabdeckung über Bedieneinheit; dreifarbige LED-Signalleuchte und Rohranschlussgewinde RD80x¼"		
Produkttemperatur und Förderdruck	-10 °C bis +20 °C -10 °C bis +40 °C	bei max. 30 bar Förderdruck bei max. 15 bar Förderdruck	

Große Variabilität durch verschiedene Rohranschlüsse Füllerspezifische Ausführungen und Optionen erhältlich

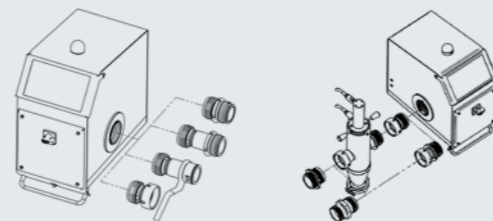

Optionen

- UL/CSA Ausführung – auf Anfrage
- Vorbereitung W
- Halterung für E2-Kiste für separiertes Produkt am Fuß unter Schlechtauslauf
- E2-Kiste mit abschließbarem Deckel (nur in Verbindung mit Halterung)

Optionale Ausscheidemechaniken

	Kolbenventil	Kugelventil	Bogenventil
Einsatz	Geeignet für breiige, pastöse Produkte ohne große Produktstücke; nicht geeignet für wässrige Produkte	Speziell für flüssige oder pastöse Produkte, auch mit großen Stücken (z.B. Muskelfleisch)	Geeignet für Suppenabfüllung und sehr wässrige Produkte

Zubehör

Testkörper Flexstick Blue

Weitere Anschlusskabel siehe Datenblatt „Anschlusskabel LIQUISCAN VF“

Schnittstelle für Datenaustausch von GENIUS ONE bzw. INTUITY in ein zentrales Firmennetzwerk

Insight.360
Bietet eine Vielzahl von Funktionen, die Sie bei der Überwachung des Produktionsprozesses unterstützen.

nur für VF IC

THiNK Dauerlizenz	Kann einmalig je Gerät erworben werden. Die Nutzungsdauer ist unbegrenzt.
Dauerlizenz Integrated Compliance Monitoring (ICM) inklusive Hardware	Kann einmalig je Gerät erworben werden. Die Nutzungsdauer ist unbegrenzt.
Dauerlizenz Integrated Validation Process (IVP)	Kann einmalig je Gerät erworben werden. Die Nutzungsdauer ist unbegrenzt.

Technische Daten LIQUISCAN PL GO

Typenbezeichnung	Tastrohr-Nennweite Ø NW	Einbaulänge mit Ausscheidemesystem	Tastempfindlichkeit	Maximale Fördergeschwindigkeit	Schutzart
LIQUISCAN PL GO	40 mm / 1.5 " 50 mm / 2 " 65 mm 80 mm / 3 " 100 mm / 4 "	806 mm 808 mm 843 mm 848 mm 863 mm	ab 0,4 mm Fe und 0,8 mm V2A ohne Produkt	0,6 m/s	IP65
Lieferumfang	Metallseparator mit getrenntem Aufbau der Detektions- und Separationseinheit inklusive Montagerahmen und angebauter Control Unit GENIUS ONE; Einlauf und Ausgänge für Gutmaterial mit Klemmanschlüsse DIN 32676 (Tri-Clamp)				
Produkttemperatur und Förderdruck	-10 °C bis +110 °C -10 °C bis +70 °C -10 °C bis +60 °C max. +121 °C	bei max. 4 bar Förderdruck bei max. 8 bar Förderdruck bei max. 10 bar Förderdruck kurzzeitig für tägliche Reinigung (30 Minuten bei max. 2,5 bar)			

Optionen

- UL/CSA Ausführung – auf Anfrage
- Option langer Rahmen und Pneumatikkomponenten
- Druckluftüberwachung
- Funktionsüberwachung der Separiereinheit
- Dualfrequenz
- COMGateway.Embedded zur Integration in das Firmennetzwerk
- Connect Paket – USB und Ethernet Anschlüsse
- Automatisches Funktionstestmodul
- Fahrbarer Standfuß

Optionale Ausscheidemechaniken

	Bogenventil	Kugelventil
Einsatz	Geeignet für flüssige und sehr wässrige Produkte ohne große Stücke (z.B. Suppenabfüllung)	Alternativ für flüssige oder pastöse Produkte mit großen Stücken

Zubehör

Testkörper Flexstick Blue

Schnittstelle für Datenaustausch von GENIUS ONE in ein zentrales Firmennetzwerk

Insight.360
Bietet eine Vielzahl von Funktionen, die Sie bei der Überwachung des Produktionsprozesses unterstützen. Durch optimale Rückverfolgbarkeit, ein umfassendes Logbuch und ein effizientes Datenmanagement sind Sie jederzeit über den Status Ihrer Anlage informiert.

Einfache Integration durch Standardrohrverbindingssystem Tri-Clamp und optionale Übergänge.

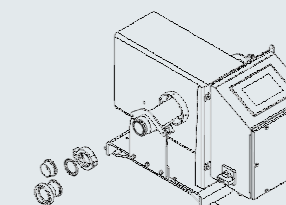



Impressum

SESOTEC

Sesotec GmbH
Regener Strasse 130
D-94513 Schönberg

Telefon: +49 (0) 8554 / 308-0
Mail: info@sesotec.com
Website: www.sesotec.com

Geschäftsführer:
Joachim Schulz | CEO
Niklas Burkart | CFO

Registergericht: Amtsgericht Passau
Handelsregister Nr. HRB 3163
USt-IdNr.: DE 81 151 25 77

Konzept, Text, Gestaltung:
Sesotec GmbH

Bildnachweis/Copyright:
Alle Bildrechte sind dem Unternehmen
Sesotec GmbH vorbehalten.